

Please read all instructions carefully before assembly, installation and/or use of this product.
Veuillez lire toutes les instructions attentivement avant d'assembler, d'installer et/ou d'utiliser ce produit.
Por favor, lea atentamente todas las instrucciones antes de armar, instalar y/o usar este producto.

1

1" Hole - through (1) wall only
Trou de 1 po (25 mm)
À travers (1) mur seulement
Orificio de 1" a través de (1) pared únicamente

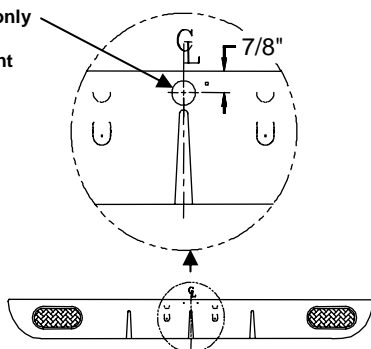

- Measure 7/8" down from the top of the cargo tray and drill a 1" hole through **one (1) wall only** at the center of the tray as shown.
- Mesurez 7/8 po (22 mm) en descendant à partir du plateau cargo et percez un trou de 1 po (25 mm) à travers **un (1) seul mur** au centre du plateau tel qu'indiqué.
- Mida 7/8" hacia abajo desde la parte superior del soporte para cargas y taladre un orificio de 1" a través de **1 (una) pared únicamente** en el centro del soporte según se muestra.

TOOLS REQUIRED: Phillips Screwdriver, Pliers, Tape Measure, 1/8" Drill, 1" Hole Saw

OUTILS REQUIS: Tournevis Phillips, Pinces, Ruban à mesurer, Perceuse de 1/8 po (3 mm) Scie-cloche de 1 po (25 mm)

HERRAMIENTAS NECESARIAS: Destornillador Phillips, Pinzas, Cinta métrica Taladro de 1/8", Sierra de perforación de 1"

2

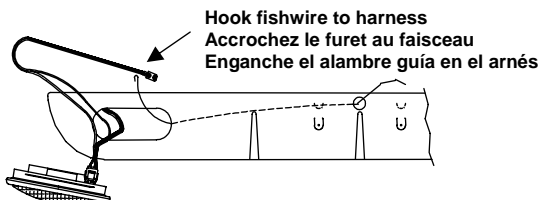

Hook fishwire to harness
Accrochez le furet au faisceau
Enganche el alambre guía en el arnés

- Remove the driver's side tail light from the cargo tray to access the two-pin wiring harness for light. Using a flexible piece of wire, fish the wiring harness through the inside of tray and out of the 1" hole. Reinstall driver's side taillight into the cargo carrier.
- Retirez le feu arrière du côté du chauffeur à partir du plateau de cargo pour accéder au faisceau de câblage à deux goupilles de la lampe. Utilisez un fil flexible pour sortir le faisceau de câblage à travers l'intérieur du plateau et hors du trou de 1 po (25 mm). Réinstallez le feu arrière du côté du chauffeur dans le porte-charge.
- Quite la luz trasera del soporte de carga del lado del conductor para acceder al mazo de cableado bipolar para la luz. Utilizando un alambre flexible, pase el mazo de cableado desde el interior del soporte sacándolo por el orificio de 1". Vuelva a instalar la luz trasera del lado del conductor en el portacargas.

3

Drill a 1/8" pilot hole
Percez un avant-trou de 1/8 po (3 mm)
Taladre un orificio piloto de 1/8"

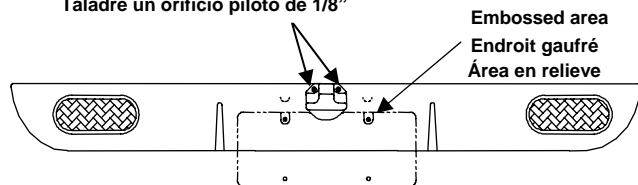

Embossed area
Endroit gaufré
Área en relieve

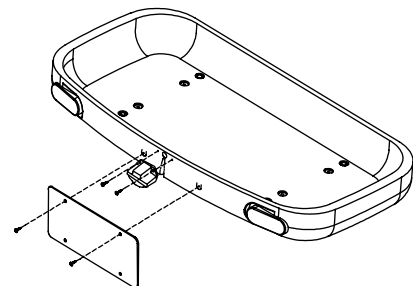

- Plug the wiring harness into the license plate light. Center license plate light on tray, and line up the light with the top edge of cargo tray. Using the light as a template, drill two 1/8" pilot holes as shown (**through one wall only!**). Attach light to tray using two #10 self-tapping screws supplied.
- To attach license plate to cargo tray, line up the holes in plate with the two embossed areas. Using your license plate as a template, drill two 1/8" pilot holes (**through one wall only!**). Attach license plate to cargo tray using the two remaining #10 screws.
- Branchez le faisceau de câblage dans la lampe de plaque d'immatriculation. Centrez la lampe de la plaque sur le plateau et alignez la lampe avec le bord supérieur du plateau de cargo. Utilisez la lampe comme gabarit, percez deux avant-trous de 1/8 po (3 mm) tel qu'illustré (**à travers un seul mur !**). Fixez la lampe au plateau avec deux vis autotaraudeuses n° 10 fournies.
- Pour fixer la plaque au plateau cargo, alignez les trous dans la plaque avec les deux sections gaufrées. Utilisez la plaque d'immatriculation comme gabarit, percez deux avant-trous de 1/8 po (3 mm) tel qu'illustré (**à travers un seul mur !**).
- Fixez la plaque d'immatriculation au plateau cargo avec les deux vis n° 10 restantes.
- Conecte el mazo de cableado a la luz de la matrícula. Centre la luz para la matrícula en el soporte y alinee la luz con la parte superior del soporte de carga. Utilizando la luz como plantilla, taladre dos orificios piloto de 1/8" como se muestra (**¡sólo a través de una pared!**). Conecte la luz al soporte usando dos tornillos autorroscantes N°10 que se suministran.
- Para conectar la matrícula al soporte de carga, alinee los orificios de la matrícula con las dos áreas en relieve. Utilizando la matrícula como plantilla, taladre dos orificios piloto de 1/8" (**¡sólo a través de una pared!**).
- Instale la matrícula al soporte de carga usando los dos tornillos N°10 restantes.

